

Schemat 1

Radio

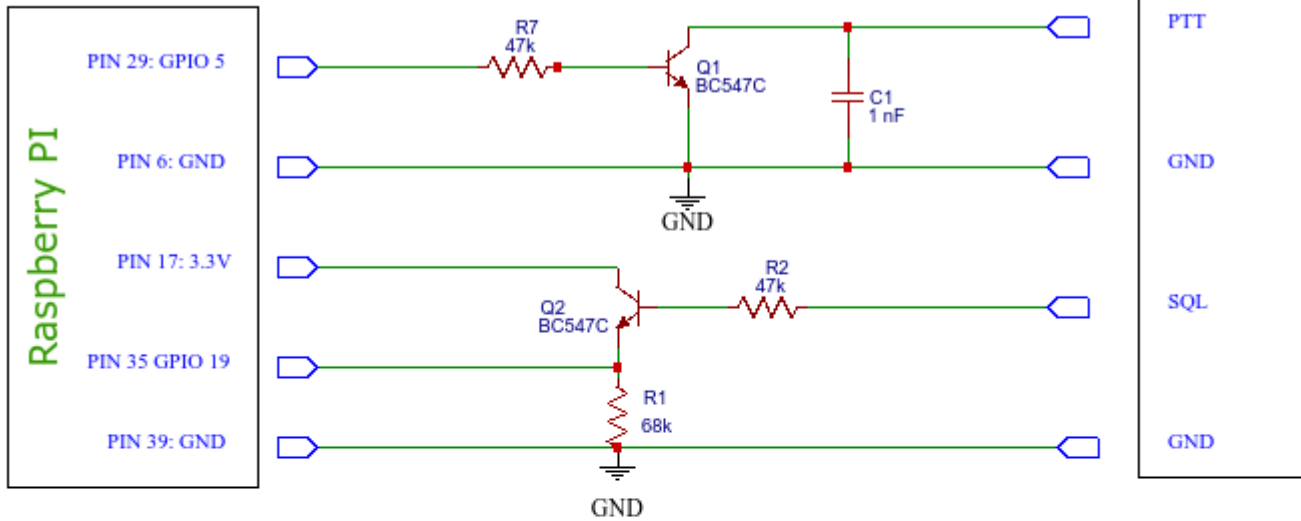

Schemat 2

Radio

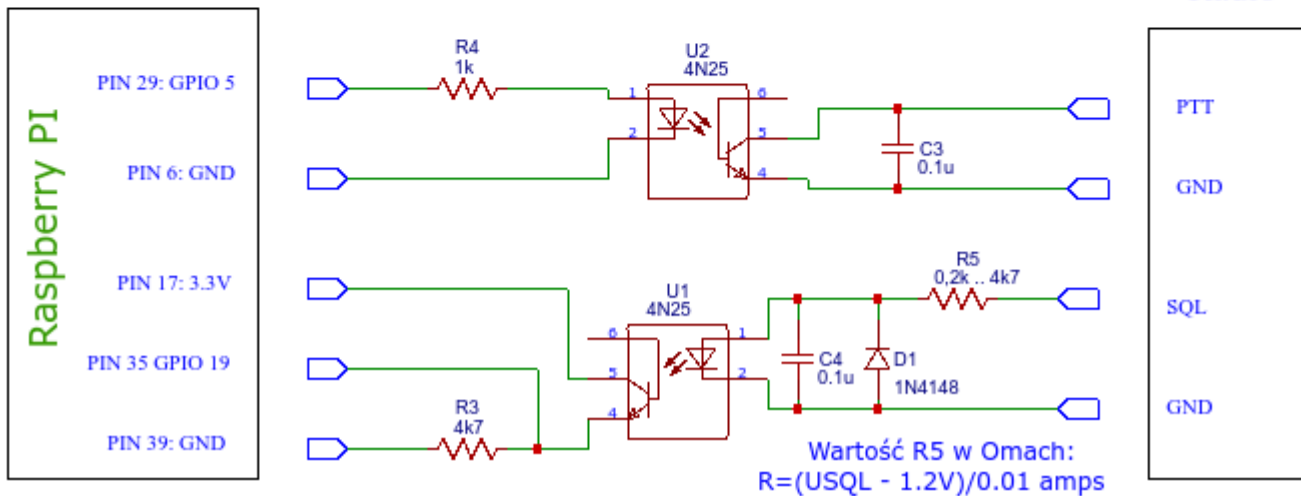

Raspberry PIN

3.3V PWR	1	2	5V PWR
I2C1 SDA	3	4	5V PWR
I2C1 SCL	5	6	GND
GPIO 4	7	8	UART0 TX
GND	9	10	UART0 RX
GPIO 17	11	12	GPIO 18
GPIO 27	13	14	GND
GPIO 22	15	16	GPIO 23
3.3V PWR	17	18	GPIO 24
SPI0 MOSI	19	20	GND
SPI0 MISO	21	22	GPIO 25
SPI0 SCLK	23	24	SPI0 CS0
GND	25	26	SPI0 CS1
Reserved	27	28	Reserved
GPIO 5	29	30	GND
GPIO 6	31	32	GPIO 12
GPIO 13	33	34	GND
GPIO 19	35	36	GPIO 16
GPIO 26	37	38	GPIO 20
GND	39	40	GPIO 21

Dwa schematy obsługi PTT I kontroli otwarcia blokady szumów odbiornika
 Schemat 1 na tranzystorach a Schemat 2 z wykorzystaniem transoptorów 4N25

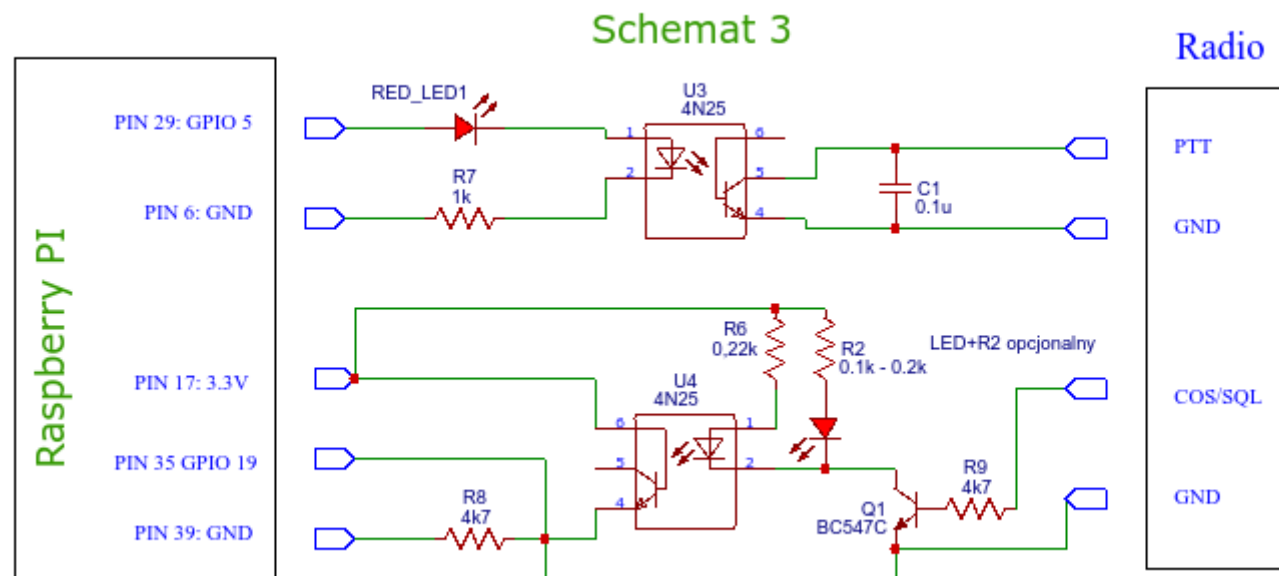

Schemat 3 w wersji gdzie został dołożony tranzystor Q1 bufrujący sygnał kontroli otwarcia odbiornika. Jest to rozwiązanie przydatne kiedy sygnał SQL jest o niskim prądzie i niskim napięciu np 2.5V

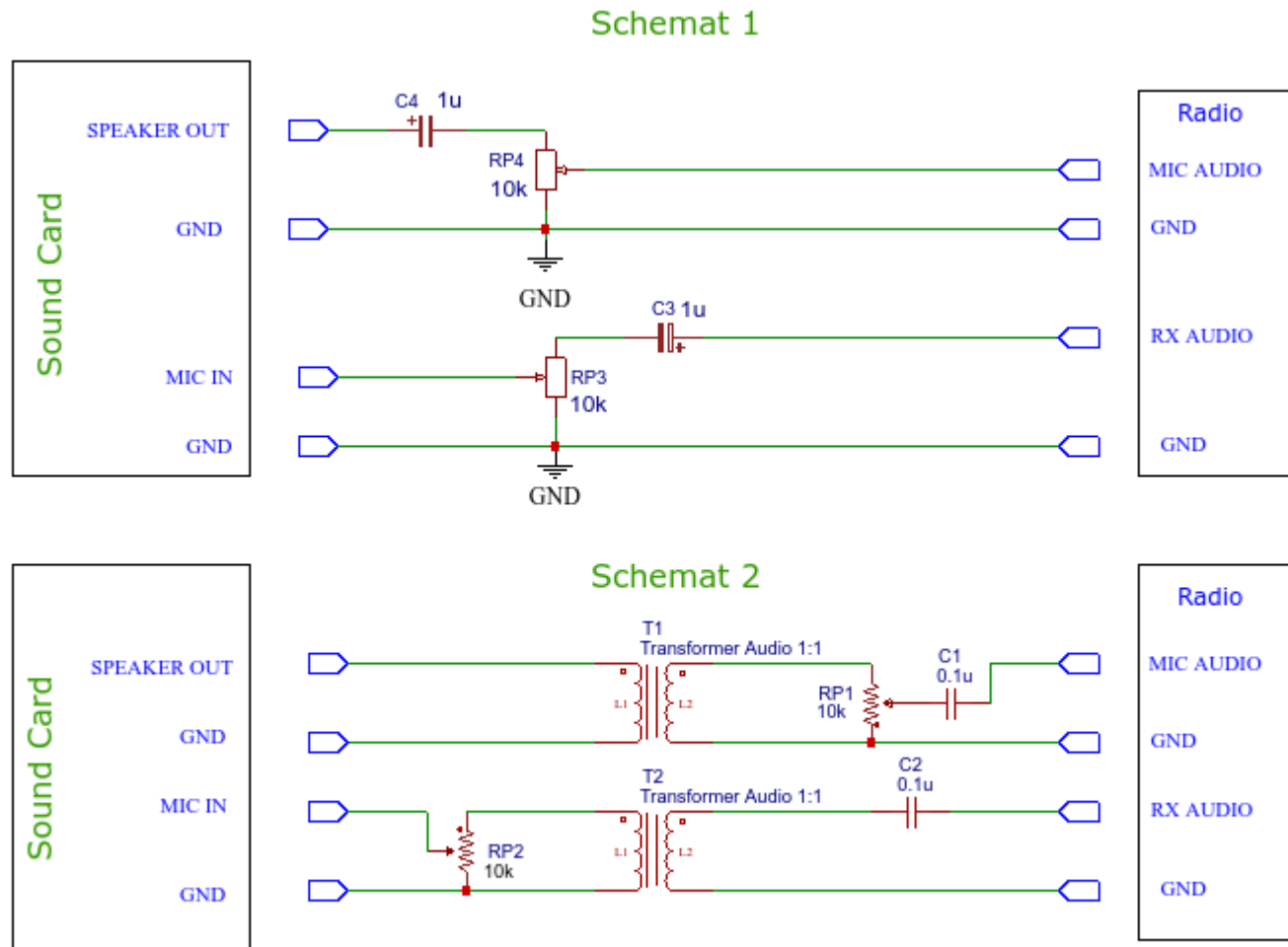

Dwa różne schematy podłączenia toru audio między kartą dźwiękowa a radiem.
 Potencjometry są opcjonalne.
 W przypadku zastosowanie układu na bazie transformatorów należy
 Zadbąć aby przenosiły odpowiedni zakres pasma akurtycznego.